



### INFORMAÇÕES PARA ENCOMENDA

Nº de peça	Compr. (mm)	Largura (mm)	Altura (mm)	Peso (kg)	Cil.N <sub>2</sub>	Carretéis
CDC200	1219	736	889	331	1	1
CDC500	1828	1219	1041	771	1	1
CDC1000	2794	1625	1625	1542	2	2
CDC1500	2794	1625	1625	2177	3	2
CDC2500	2794	1752	1752	2766	5	2

#### Observação:

1. Estão disponíveis unidades maiores sob solicitação.
2. Estão disponíveis unidades para sistemas fi•os sob solicitação.

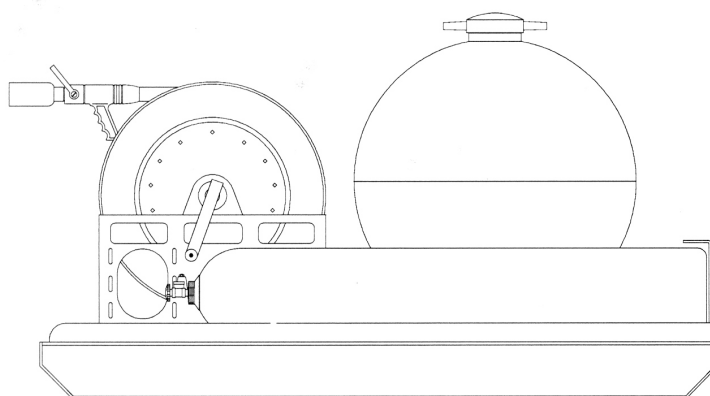
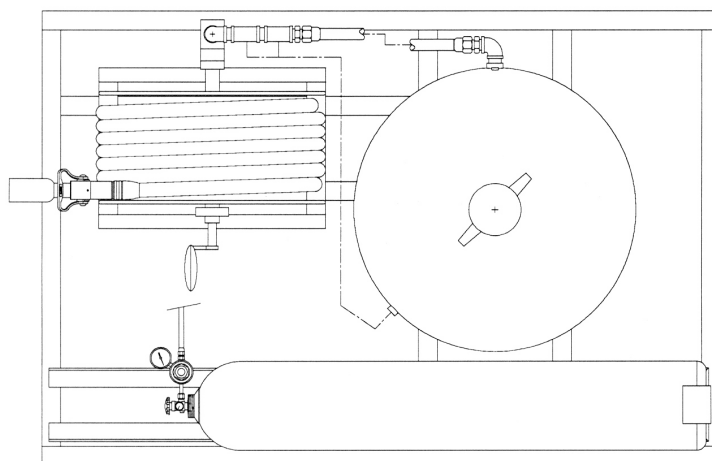

Mostrada a unidade CDC500