



Esguicho Lançador de Espuma

Para Trabalho em conjunto com o Proporcionador de Espuma

Corpo de entrada com Venturi e Câmara de aeração conjugadas ao Tubo Lançador.

Alças Duplas para melhor posicionamento e direcionamento do jato de espuma (só para os modelos N4 e N8).

Acabamento: Polido.

Especificação: COPENE PN-68.18

Código	Modelo	Ø Entrada	Engate	Vazão lpm	Comprimento (mm)	Peso (Kg)
ES802	N2	1.1/2"	E.R.	200	803	1,7
ES804	N4	2.1/2"	E.R.	400	1060	3,6
ES806	N8	2.1/2"	E.R.	800	1105	4,6

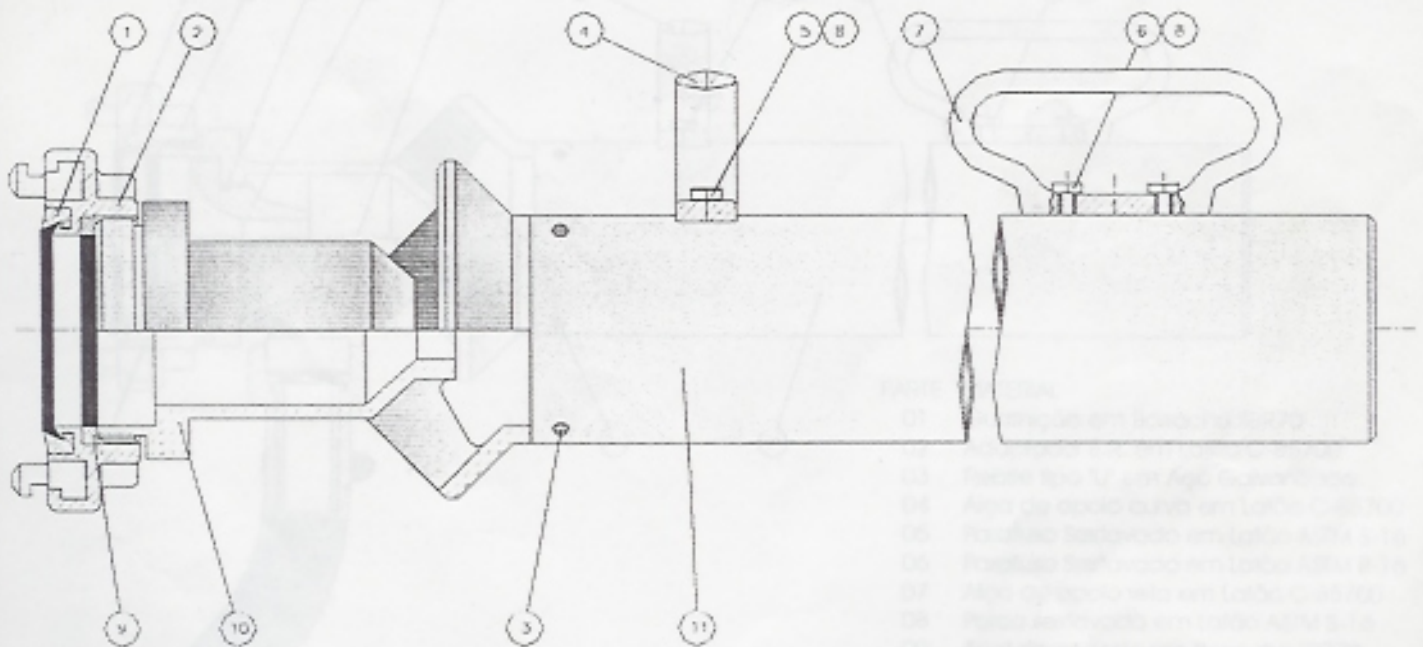

PARTE MATERIAL

01	Guarnição em Borracha SBR70	08	Porca Sextavada em Latão
02	Adaptador E.R. em Latão C-85700	09	Anel de encosto em Borracha SBR70
03	Rebite tipo "U" em Aço Galvanizado	10	Corpo de Entrada em Alumínio SAE323
04	Alça de apoio curva em Latão	11	Tubo em Alumínio ASTM B-211
05	Parafuso Sextavado em Latão		
06	Parafuso Sextavado em Latão		
07	Alça de apoio reta em Latão		